

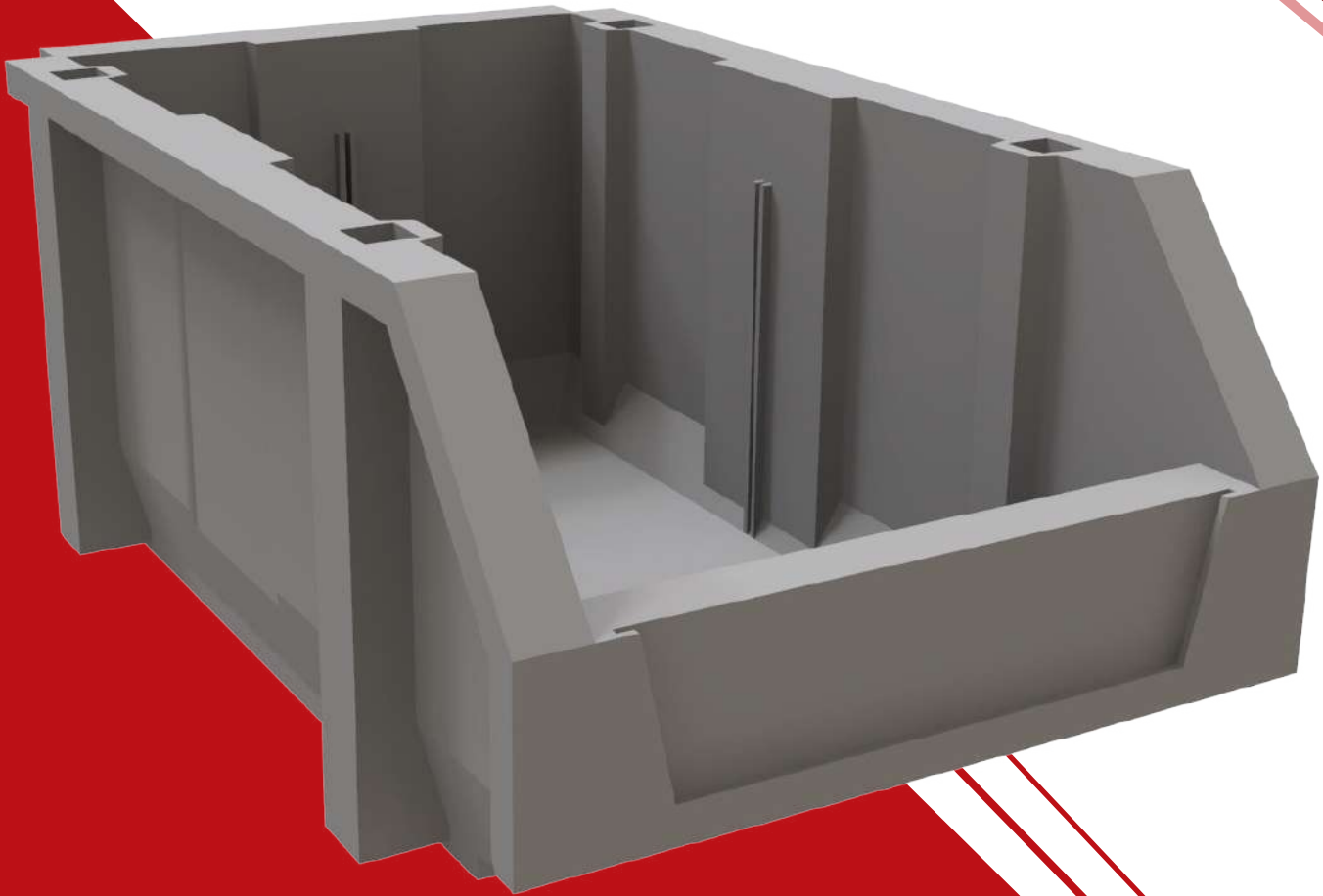

**mercico**

Logistic, Packing & Marketing

# Caja Plástica M07



Encuétranos en:



[www.mercico.co](http://www.mercico.co)

# Ficha Técnica de Producto

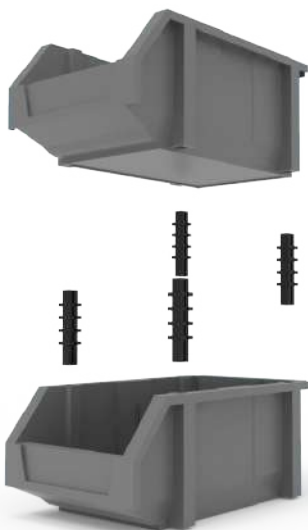

## Autónomo

No requiere muebles adicionales para su instalación.

## Modular

Sistema modular que se adapta a las necesidades del cliente optimizando su espacio y mejorando exponencialmente su proceso logístico.

Gaveta ideal para el proceso de picking que facilita la identificación y extracción del producto.



## Divisiones

Permite subdividir la gaveta en distintas posiciones.

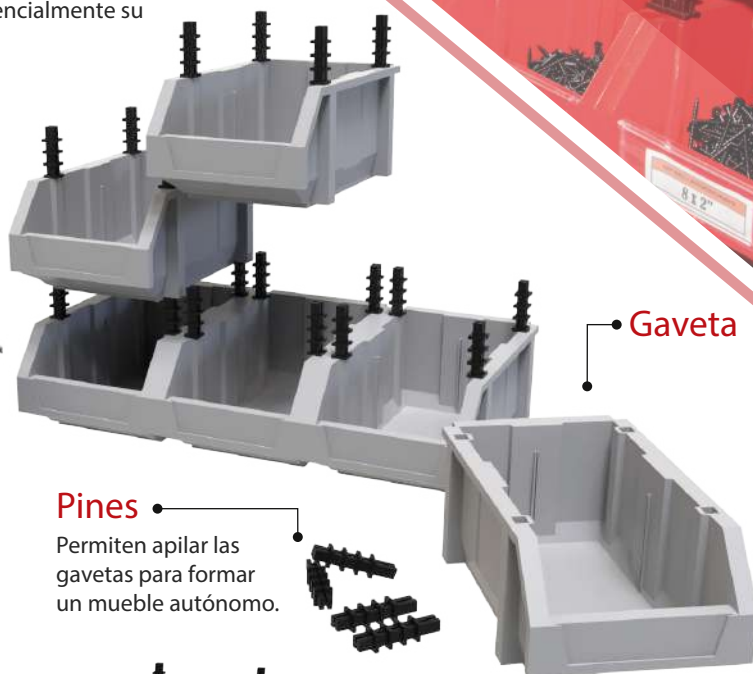

## Pines

Permiten apilar las gavetas para formar un mueble autónomo.



## Visor

Para la identificación del contenido.

## Especificaciones

**4.5 L**  
CAPACIDAD  
VOLUMÉTRICA

## IDEAL PARA:

Herramientas y Ferretería.  
Tornillería.  
Repuestos.

\*Objetos Pesados

Colores Disponibles



Colores Especiales

Para más de 100 unidades.



## Material de Fabricación

Gaveta	PEAD Polietileno de Alta Densidad
Pines	PP Polipropileno
División 1	PSAI Poliestireno de Alto Impacto
División 2 y Visor	PS Poliestireno Cristal

## Dimensiones

Dimensiones	Gaveta
Largo	35 cm
Ancho	20 cm
Alto	15 cm



gestorcomercial@mercico.com



Autopista Medellín Km 10 + 600. Parque Industrial Providencia, Tenjo – Cundinamarca